



SensoWash[®] Classic



Mounting instructions	Shower toilet seat
Instrucciones de montaje	Asiento de lavado
Notice de montage	Abattant douche
Instruções de montagem	Tampo de sanita com duche
安装说明	智能坐便器座盖
安裝說明	單體式電子便座
설치 설명서	비데 일체형 양변기 시트
دليل التركيب	سیدیلی المرحاض مع دش
הוראות התקנה	מושב בידה לאסלה
Инструкция по монтажу	Сиденье для унитаза с душем
Montaj Kılavuzu	Duşlu klozet kapağı

#613000 01 2 00 0304

#613200 01 2 00 0304

#613000 01 2 00 0300

#613200 01 2 00 0300

	Important information	EN	4
	Información importante	ES	6
	Remarques importantes	FR	8
	Indicações importantes	PT	10
	重要说明	ZH-CHS	12
	重要说明	ZH-TW	14
	주의 사항	KO	16
	إرشادات هامة	AR	18
	הערות חשובות	HE	20
	Важные замечания	RU	22
	Önemli bilgiler	TR	24
	Mounting, Montaje, Montage, Montagem, 安装, 安裝, 설치, הרכבה, التركيب, Монтаж, Montaj		26



EN

1 About this document

All documents related to this product and further information are available online:

- > Access the online documents at qr.duravit.com or www.duravit.com.

2 Safety

2.1 Purpose of the document

The instructions are part of the Duravit product. Failure to follow the instructions may result in personal injury, product damage and/or property damage.

- > Read and follow the instructions.
- > Keep this document and pass it on to subsequent users.

We reserve the right to make technical improvements and visual changes to the products illustrated.

2.2 Target readership and qualifications

All work associated with the installation may only be undertaken by plumbers.

- Plumbers are persons with the appropriate technical training, knowledge and experience so that they can recognise and avoid dangers and risks that may arise during the installation in the sanitary area.
- Plumbers are qualified to select and use suitable protective equipment.
- Plumbers are familiar with and observe the installation regulations of local utility companies and country-specific standards.

2.3 Electrical safety

2.3.1 Risk of fatal injury caused by electric shock

Contact with electricity can lead to a fatal electric shock.

2.3.2 General precautions

- > Connect the product only to the specified power supply.
- > The product must be earthed. Do NOT operate the product without proper grounding.
- > Disconnect electrical components from the power supply before the installation.
- > Prevent the power supply from being switched on accidentally.
- > Check that all components are de-energised.
- > NEVER touch the power supply cable with wet hands.

- > If the power supply cable on this product is damaged, it must be replaced by the manufacturer, the customer service agent or similarly qualified persons in order to avoid a hazard.

- > Do NOT remove individual components.

2.3.3 Avoid condensation

- > Do NOT install the product in a room exposed to excessive moisture. Ensure sufficient ventilation to avoid condensation in electric components.
- > When the product is brought from a cold location to a warm one, leave the unit switched off for a few hours to avoid condensation.

2.4 Hygiene

2.4.1 Damage to health caused by dirty, polluted or long standing water

Operating the shower functions with dirty, polluted or long standing water can cause damage to health.

- > Supply the product with cold drinking water from the main water system.
- > Do NOT connect any waste water, grey water, industrial water, sea water or other untreated or semi-treated water.
- > Only use the water supply hoses provided with the product. Do NOT reuse old hoses.
- > If the product has NOT been used for two weeks or more, activate the additional self-cleaning via the app. [▶App] Menu – Care – Self-cleaning

2.5 Avoid product damage

2.5.1 General precautions

- > Only use the parts in the installation kit to avoid malfunctions.
- > Only use attachments recommended by Duravit.

2.5.2 Damage through freezing water

- > Do NOT install and operate the product in rooms where there is a danger of frost. The room temperature must not be less than 4 °C (39 °F).

2.5.3 Damage due to limescale build-up

Limescale can build-up in regions with hard water. Limescale can impair the performance of the product.

- > Check the water quality in the region. Duravit recommends the installation of a water softener with water hardness ≥ 14 °dH (2.5 mmol/l).



3 Requirements at the installation location

The toilet bowl is installed properly.

- > Observe the separate mounting instructions.

4 Technical data

Electrical connection	
Rated voltage	220 – 240 V, 50 – 60 Hz
Rated power	1080 W
Circuit breaker	$I_N = 16 \text{ A}$
RCD	$I_N = 30 \text{ mA}$
Protection degree	IPX4
Protection class	I
Cable specification	Supply line cross section 1 – 2.5 mm ² (17 – 14 AWG)

Water connection	
Cold water	DN 15 (½")
Water pressure	0.07 – 0.75 MPa (10 – 109 psi)
Water hardness	Max. 2.4 mmol/l (240 ppm)

5 Mounting instructions

1 Installation possibilities

A: Concealed installation with wall-mounted toilet

B: Concealed installation with one-piece toilet

A is described as representative for other installation possibilities.

Observe the 2 mounting instructions

- > Observe the separate mounting instructions.

27 + 36

- > Check whether the product works properly.
- > Observe the user manual.

CAUTION

Damage to health caused by dirty, polluted or long standing water

Operating the shower functions with dirty, polluted or long standing water can cause damage to health.

- > If the product has NOT been used for two weeks or more, activate the additional self-cleaning via the app.
[▶App] Menu – Care – Self-cleaning



ES

1 Sobre este documento

Todos los documentos sobre este producto e información adicional están disponibles online:

- > Acceder a los documentos online a través de qr.duravit.com o www.duravit.com.

2 Seguridad

2.1 Objetivo del documento

Las instrucciones forman parte del producto Duravit. Si NO se observan las instrucciones, se pueden producir daños personales, daños en el producto o materiales.

- > Leer y seguir las instrucciones.
- > Conservar este documento y entregarlo a usuarios posteriores.

Se reserva el derecho a efectuar mejoras técnicas y modificaciones de aspecto en los productos representados.

2.2 Grupo objetivo y cualificación

El montaje solo podrá ser realizado por instaladores sanitarios.

- Los instaladores sanitarios son personas con una formación técnica adecuada, que poseen conocimientos y experiencia, de modo que reconocen y pueden evitar los peligros y los riesgos que pueden originarse durante el montaje en el área sanitaria.
- Los instaladores sanitarios tienen la capacidad de elegir y emplear los dispositivos de protección adecuados.
- Los instaladores sanitarios conocen y tienen en cuenta las normas de instalación de las empresas de suministro locales y las normas específicas del país.

2.3 Seguridad eléctrica

2.3.1 Peligro de muerte por descarga eléctrica

El contacto con la electricidad puede provocar descargas eléctricas mortales.

2.3.2 Medidas de precaución generales

- > Conectar el producto solo con el cable eléctrico previsto para ello.
- > El producto debe estar conectado a tierra correctamente. Utilizar el producto solamente si está correctamente conectado a tierra.
- > Antes de iniciar la instalación se deben desconectar los componentes eléctricos de la red eléctrica.

- > Asegurarse de que no se pueda conectar accidentalmente el suministro de corriente.
- > Comprobar que todos los componentes estén sin tensión.
- > JAMÁS se debe tocar el cable eléctrico con las manos húmedas.
- > Si se ha dañado el cable de conexión eléctrico de este producto, este tendrá que ser cambiado por el fabricante o el servicio de asistencia técnica del mismo o por una persona cualificada similar, para evitar cualquier peligro.
- > NO se deben extraer componentes sueltos.

2.3.3 Evitar la condensación

- > NO instalar el producto en una estancia con una humedad excesiva. Garantizar una ventilación suficiente, para evitar la condensación en los componentes eléctricos.
- > Si el producto se lleva de un lugar frío a otro caliente, dejarlo primero unas horas desconectado para evitar una posible humedad por condensación.

2.4 Higiene

2.4.1 Daños para la salud debido al agua sucia, con impurezas o estancada durante mucho tiempo

Utilizar agua sucia, con impurezas o estancada durante mucho tiempo para la ducha puede provocar daños en la salud.

- > Suministrar al producto agua potable fría de la red general.
- > NO conectar aguas residuales, aguas grises, aguas industriales, agua salada o aguas de otro tipo, ni tampoco agua que no se haya tratado o que se haya tratado parcialmente.
- > Utilizar solamente los tubos flexibles de agua suministrados, NO utilizar tubos flexibles usados.
- > Si el producto NO se ha utilizado durante dos o más semanas, activar con la App la autolimpieza adicional. [▶App] Menú – Mantenimiento – Autolimpieza

2.5 Evitar daños en el producto

2.5.1 Medidas de precaución generales

- > Para evitar un funcionamiento erróneo, utilizar solamente piezas del set de instalación.
- > Utilizar solamente accesorios que estén recomendados por Duravit.



2.5.2 Daños por congelación del agua

> NO montar ni utilizar el producto en estancias con riesgo de heladas. La temperatura ambiente no debe ser inferior a los 4 °C (39 °F).

2.5.3 Daños por calcificación

En zonas con agua dura, es posible que se formen sedimentos de cal. La cal puede afectar al rendimiento del producto.

> Verificar la calidad del agua de su región. En el caso de una dureza del agua de ≥ 14 °dH (2,5 mmol/l), Duravit recomienda instalar un descalcificador.

3 Requisitos del lugar de montaje

La cerámica se ha instalado correctamente.

> Tener en cuenta las instrucciones de montaje correspondientes.

4 Datos técnicos

Conexión eléctrica	
Tensión nominal	220 – 240 V, 50 – 60 Hz
Potencia nominal	1080 W
Diferencial	$I_N = 16$ A
RCD	$I_N = 30$ mA
Tipo de protección	IPX4
Grado de protección	I
Especificación de los cables	Sección del cable 1 – 2,5 mm ² (17 – 14 AWG)

Toma de agua	
Agua fría	DN 15 (½")
Presión de agua	0,07 – 0,75 MPa (10 – 109 psi)
Dureza del agua	Máx. 2,4 mmol/l (240 ppm)

5 Indicaciones de montaje

1 Variantes de montaje

A: Instalación empotrada con inodoro suspendido

B: Instalación empotrada con inodoro de una pieza

A se describe a modo de ejemplo para otras posibilidades de montaje.

2 Tener en cuenta las instrucciones de montaje

> Tener en cuenta las instrucciones de montaje correspondientes.

27 + 36

> Comprobar que el producto funcione correctamente.

> Tener en cuenta el manual de uso.

⚠ ATENCIÓN

Daños para la salud debido al agua sucia, con impurezas o estancada durante mucho tiempo

Utilizar agua sucia, con impurezas o estancada durante mucho tiempo para la ducha puede provocar daños en la salud.

> Si el producto NO se ha utilizado durante dos o más semanas, activar con la App la autolimpieza adicional. [▶App] Menú – Mantenimiento – Autolimpieza



FR

1 À propos de ce document

Tous les documents concernant ce produit et d'autres informations sont disponibles en ligne :

- > Consulter les documents en ligne sur qr.duravit.com ou www.duravit.com.

2 Sécurité

2.1 Objet du document

La notice fait partie du produit Duravit. Si la notice n'est PAS respectée, des dommages sont possibles sur les personnes, les produits et/ou le matériel.

- > Lire et respecter les instructions de la notice.
- > Conserver ce document et le transmettre aux utilisateurs suivants.

Nous nous réservons le droit d'apporter des améliorations techniques ou des modifications externes aux produits présentés.

2.2 Groupe cible et qualification

Le montage doit impérativement être réalisé par des installateurs sanitaires.

- Les installateurs sanitaires sont des personnes ayant bénéficié d'une formation professionnelle appropriée et possédant des connaissances et de l'expérience, de manière à pouvoir identifier et éviter les dangers et les risques qui peuvent survenir durant le montage dans le domaine sanitaire.
- Les installateurs sanitaires sont capables de choisir et d'utiliser un équipement de protection personnelle approprié.
- Les installateurs sanitaires connaissent et respectent les prescriptions d'installation des entreprises de fournitures locales et les normes spécifiques aux pays.

2.3 Sécurité électrique

2.3.1 Danger de mort par électrocution

Le contact avec l'électricité peut entraîner un choc électrique mortel.

2.3.2 Mesures de précaution générales

- > Ne connecter le produit qu'avec le câble électrique approprié.
- > Le produit doit être mis correctement à la terre. Utiliser le produit uniquement s'il est correctement mis à la terre.
- > Avant l'installation, débrancher les composants électriques du réseau électrique.

- > Empêcher la remise en marche de l'alimentation électrique.
- > Vérifier si tous les composants sont hors tension.
- > Ne JAMAIS toucher la ligne électrique avec des mains humides.
- > Si le câble d'alimentation de ce produit est endommagé, il doit être remplacé par le fabricant ou son service après-vente ou par une personne avec un niveau de compétence équivalent afin d'éviter tout danger.
- > Ne supprimer AUCUN composant.

2.3.3 Éviter la condensation

- > Ne PAS installer le produit dans un local beaucoup trop humide. Prévoir une aération suffisante afin d'empêcher la formation de condensation dans les composants électriques.
- > Si le produit est déplacé d'un endroit froid vers un endroit chaud, il doit d'abord rester éteint pendant quelques heures afin d'éviter une éventuelle humidité de condensation.

2.4 Hygiène

2.4.1 Risques pour la santé en raison de l'eau polluée, contaminée et stagnante

L'utilisation d'une eau polluée, contaminée ou stagnante pour la fonction de douche présente des risques pour la santé.

- > Alimenter le produit avec de l'eau potable froide provenant de la conduite d'eau principale.
- > Ne PAS raccorder aux eaux usées, à l'eau grise, l'eau sanitaire, l'eau de mer ou de l'eau non ou faiblement traitée.
- > Utiliser uniquement les flexibles d'alimentation en eau fournis, ne PAS réutiliser les anciens flexibles.
- > Si le produit n'a PAS été utilisé pendant deux semaines ou plus, activer l'autonettoyage supplémentaire via l'application.
[▶Appli] Menu – Entretien – Autonettoyage

2.5 Éviter les dommages matériels

2.5.1 Mesures de précaution générales

- > Pour éviter les dysfonctionnements, utiliser uniquement les composants du set d'installation.
- > Utiliser uniquement des accessoires recommandés par Duravit.



2.5.2 Dommages dus à l'eau gelée

> Ne PAS monter ni utiliser le produit dans des locaux exposés au gel. La température ambiante ne doit pas être inférieure à 4 °C (39 °F).

2.5.3 Dommages dus à la formation de calcaire

Dans les régions avec une eau dure, du calcaire peut se déposer. Le calcaire peut diminuer la performance du produit.

> Vérifier la qualité de l'eau de la région. En cas de dureté de l'eau ≥ 14 °dH (2,5 mmol/l), Duravit recommande l'installation d'un adoucisseur d'eau.

3 Conditions sur le lieu de montage

La céramique est installée correctement.

> Tenir compte de la notice de montage séparée.

4 Caractéristiques techniques

Raccordement électrique	
Tension nominale	220 – 240 V, 50 – 60 Hz
Puissance nominale	1080 W
Disjoncteur de puissance	$I_N = 16$ A
RCD	$I_N = 30$ mA
Degré de protection	IPX4
Classe de protection	I
Spécifications du câble	Section de la conduite d'alimentation 1 – 2,5 mm ² (17 – 14 AWG)

Raccordement en eau	
Eau froide	DN 15 (½ ")
Pression de l'eau	0,07 – 0,75 MPa (10 – 109 psi)
Dureté de l'eau	Max. 2,4 mmol/l (240 ppm)

5 Consignes de montage

1 Variantes d'installation

A : Installation encastrée avec cuvette suspendue

B : Installation encastrée avec cuvette One-Piece

A est décrit de manière représentative pour toutes les autres possibilités d'installation.

2 Tenir compte de la notice de montage

> Tenir compte de la notice de montage séparée.

27 + 36

> Contrôler si le produit fonctionne correctement.

> Tenir compte de la notice d'utilisation.

MISE EN GARDE

Risques pour la santé en raison de l'eau polluée, contaminée et stagnante

L'utilisation d'une eau polluée, contaminée ou stagnante pour la fonction de douche présente des risques pour la santé.

> Si le produit n'a PAS été utilisé pendant deux semaines ou plus, activer l'autonettoyage supplémentaire via l'application.

[►Appli] Menu – Entretien – Autonettoyage



PT

1 Sobre este documento

Todos os documentos deste produto e outras informações estão disponíveis on-line:

- > Aceder aos documentos on-line em qr.duravit.com ou www.duravit.com.

2 Segurança

2.1 Objetivo do documento

O manual de instruções faz parte do produto Duravit. O NÃO cumprimento do manual de instruções pode resultar em ferimentos pessoais, danos no produto e/ou danos materiais.

- > Ler e seguir o manual de instruções.
- > Guardar este documento e entregá-lo aos utilizadores subsequentes.

Reservado o direito a melhoramentos técnicos e a alterações a nível visual dos produtos ilustrados.

2.2 Grupo-alvo e qualificação

A montagem só pode ser efetuada por especialistas em instalações sanitárias.

- Especialistas em instalações sanitárias são pessoas com uma formação técnica apropriada, com conhecimento e experiência, capazes de reconhecer e evitar perigos e riscos que possam surgir durante a instalação na área sanitária.
- Especialistas em instalações sanitárias têm a capacidade de selecionar e usar equipamentos de proteção apropriados.
- Especialistas em instalações sanitárias conhecem e observam os regulamentos de instalação das empresas de serviços públicos locais e as normas específicas do país.

2.3 Segurança elétrica

2.3.1 Perigo mortal devido a choque elétrico

O contacto com eletricidade pode resultar numa eletrocussão fatal.

2.3.2 Medidas de precaução gerais

- > O produto só deve ser conectado ao cabo elétrico previsto para tal.
- > O produto deve estar devidamente ligado à terra. Não operar o produto a menos que esteja devidamente ligado à terra.
- > Separar os componentes elétricos da rede elétrica antes da instalação.

- > Impedir que a alimentação elétrica possa ser ligada acidentalmente.
- > Verificar se todos os componentes estão livres de corrente elétrica.
- > NUNCA tocar no cabo de energia elétrica com as mãos molhadas.
- > Se o cabo de alimentação elétrica deste produto estiver danificado, deve ser substituído pelo fabricante, pelo serviço de apoio ao cliente ou por uma pessoa similarmente qualificada, a fim de evitar riscos.
- > Não remover NENHUM componente individual.

2.3.3 Evitar condensação

- > NÃO instalar o produto numa sala excessivamente húmida. Assegurar ventilação suficiente para evitar condensação nos componentes elétricos.
- > Se o produto for levado de um local frio para um local quente, este deverá primeiro permanecer desligado durante algumas horas para evitar possível humidade por condensação.

2.4 Higiene

2.4.1 Danos à saúde causados por água suja, contaminada ou parada por muito tempo

O uso de água suja, contaminada ou estagnada há muito tempo, para as funções de duche, pode levar a problemas de saúde.

- > O produto deve ser abastecido com água potável fria proveniente da tubagem principal de água.
- > NÃO conectar águas de esgoto, águas residuais domésticas, águas industriais, águas do mar ou outras águas não tratadas ou apenas tratadas de forma moderada.
- > Usar apenas as mangueiras de alimentação de água fornecidas e NÃO reutilizar mangueiras velhas.
- > Se o produto NÃO for usado por duas semanas ou mais, a autolimpeza adicional deverá ser ativada através da aplicação.
[▶App] Menu – Tratamento – Autolimpeza

2.5 Evitar danos no produto

2.5.1 Medidas de precaução gerais

- > Para evitar mau funcionamento, devem ser usadas apenas as peças do kit de instalação.
- > Só devem ser usados acessórios recomendados pela Duravit.



2.5.2 Danos devido a água congelada

> O produto NÃO deve ser instalado nem operado em ambientes onde haja risco de congelamento. A temperatura ambiente deve ser de pelo menos 4 °C (39 °F).

2.5.3 Danos devido a calcificação

Em regiões com água dura, podem formar-se depósitos de calcário. O calcário pode afetar o desempenho do produto.

> Verificar a qualidade da água na região. Se a dureza da água for ≥ 14 °dH (2,5 mmol/l), a Duravit recomenda a instalação de um sistema de redução da dureza da água.

3 Requisitos no local de montagem

A cerâmica foi instalada corretamente.

> Observar as instruções de montagem separadas.

4 Dados técnicos

Ligação elétrica	
Tensão nominal	220 – 240 V, 50 – 60 Hz
Potência nominal	1080 W
Disjuntor	$I_N = 16$ A
RCD	$I_N = 30$ mA
Grau de proteção	IPX4
Classe de proteção	I
Especificação do cabo	Seção transversal da linha de alimentação 1 – 2,5 mm ² (17 – 14 AWG)

Ligação de água	
Água fria	DN 15 (½ ")
Pressão da água	0,07 – 0,75 MPa (10 – 109 psi)
Dureza da água	Max. 2,4 mmol/l (240 ppm)

5 Instruções de montagem

1 Variantes de montagem

A: Instalação oculta com sanita suspensa

B: Instalação oculta com sanita One-Piece

A é descrito como representativo para outras opções de instalação.

2 Observar as instruções de montagem

> Observar as instruções de montagem separadas.

27 + 36

> Verifique se o produto está a funcionar corretamente.

> Observar o manual de instruções.

CUIDADO

Danos à saúde causados por água suja, contaminada ou parada por muito tempo

O uso de água suja, contaminada ou estagnada há muito tempo, para as funções de duche, pode levar a problemas de saúde.

> Se o produto NÃO for usado por duas semanas ou mais, a autolimpeza adicional deverá ser ativada através da aplicação.

[▶App] Menu – Cuidado – Autolimpeza



ZH-CHS

1 关于文件

本产品所有文档以及更多信息可在线获取：

> 登录 qr.duravit.com 或 www.duravit.com 访问在线文档。

2 安全

2.1 文件用途

本手册是 Duravit 产品的组成部分。不遵循其中的内容可能会导致人身伤害、产品损坏或财产损失。

> 请阅读并遵照手册中的要求。

> 妥善保管本文档，并将其交给下一任用户。

我们保留图示产品的技术改进和外观修改的权利。

2.2 安装人员及资质

只能由合格的水暖安装工实施安装工作。

- 合格的水暖安装工是指经过相关技术培训，具备专业知识和经验的人员，他们能够识别并避免在卫生设备安装过程中可能出现的危险和风险。
- 合格的水暖安装工能选用适当的防护设备。
- 合格的水暖安装工了解并遵守当地供水供电企业的安装规定和国家特定标准。

2.3 电气安全

2.3.1 电击可导致生命危险

与电接触会导致致命电击。

2.3.2 一般注意事项

- > 请仅将本产品连接至指定电源。
- > 产品必须正确接地。只有在接地正确的情况下才可使用本产品。
- > 在安装前将电气元件与电源断开。
- > 避免意外接通供电。
- > 检查所有元件是否无电压。
- > 切勿用湿手触摸电源线。
- > 如果电源软线损坏，为了避免危险，必须由制造商、其维修部或类似部门的专业人员更换。
- > 禁止拆卸单独零部件。

2.3.3 避免冷凝

- > 切勿将产品安装在过于潮湿的房间内。确保通风良好，以防止电气元件上出现冷凝。
- > 如果产品从低温处移到暖和的地方，请先将其关闭几个小时以避免可能的冷凝。

2.4 卫生

2.4.1 脏水、污水或长期积水对健康的损害

使用脏水、污水或长期积水进行清洗可能会危害健康。

- > 该设备仅可使用来自自主供水管道的冷饮用水。
- > 请勿连接废水、脏水、工业用水、海水或其他未处理和半处理的水。
- > 只能使用专用进水软管，请勿使用旧软管。
- > 如果产品已经有两周或更长时间没有使用，请通过应用程序激活额外的自清洁功能。
[▶应用程序] 菜单 - 护理 - 自清洁

2.5 避免产品损坏

2.5.1 一般注意事项

- > 请仅使用安装套装中的部件，以防发生故障。
- > 请仅使用 Duravit 推荐的附件。

2.5.2 冻水造成的损坏

> 请勿在有霜冻风险的房间内安装和使用本产品。室内温度不得低于 4 ° C (39 ° F)。

2.5.3 钙化造成的损坏

硬水质地区可能会沉积水垢。水垢会影响产品的性能。

> 请检查该地区的水质。如果水的硬度 ≥ 14 ° dH (2.5 mmol/l)，Duravit 建议安装软水装置。

3 安装现场要求

陶瓷安装正确。

> 请遵守单独的安装说明。



4 技术数据

电气连接	
额定电压	220 - 240 V, 50 - 60 Hz
额定功率	1080 W
断路器	$I_N = 16 \text{ A}$
RCD	$I_N = 30 \text{ mA}$
防护类型	IPX4
防护等级	I
电缆规格	供电线的横截面 1 - 2.5 mm ² (17 - 14 AWG)

连接水管	
冷水	DN 15 (½ ")
水压	0.07 - 0.75 MPa (10 - 109 psi)
水硬度	最大 2.4 mmol/l (240 ppm)

5 安装说明

1 安装方案

A: 挂壁式座便器的隐蔽式安装

B: 连体座便器的隐蔽式安装

A 方案在各种安装方案中具有代表性。

请遵循 **2** 安装说明。

> 请遵守单独的安装说明。

27 + 36

> 检查产品是否正常工作。

> 请遵循操作手册。

⚠ 注意

脏水、污水或长期积水对健康的损害

使用脏水、污水或长期积水进行清洗可能会危害健康。

> 如果产品已经有两周或更长时间没有使用，请通过应用程序激活额外的自清洁功能。

[应用程序] 菜单 - 护理 - 自清洁

ZH-TW

1 關於本文件

本產品的所有文件以及詳細介紹均可線上獲取：

> 瀏覽 qr.duravit.com 或 www.duravit.com 訪問線上文檔。

2 安全

2.1 文件用途

本手冊是 Duravit 產品的組成部分。如不遵循其中的規定，可能會導致人身傷害、產品損壞和/或財產損失。

> 請閱讀並遵照手冊中的要求。

> 妥善保管本文件，並將其交給下一任使用者。

我司保留對所示產品進行技術改進和外觀修改的權利。

2.2 安裝人員及資質

僅可由衛生設備安裝技師實施安裝工作。

- 衛生設備安裝技師是指經過相關技術培訓、具備專業知識和經驗的人員，他們能夠識別並避免在衛生設備安裝過程中可能出現的危險和風險。
- 衛生設備安裝技師能夠選擇和使用適當的防護裝備。
- 衛生設備安裝技師瞭解並遵守當地供能供水企業的安裝規定和國家特定標準。

2.3 電氣安全

2.3.1 電擊可導致生命危險

如與電接觸，會導致致命的電擊。

2.3.2 一般注意事項

- > 僅可將本產品連接至指定電源。
- > 產品必須正確接地。只有在接地正確的情況下才可使用本產品。
- > 在安裝前將電氣元件與電源斷開。
- > 避免意外接通供電。
- > 檢查所有元件是否無電壓。
- > 切勿用濕手觸摸電源線。
- > 如果電源線損壞，為了避免危險，必須由製造商、其維修部或類似部門的專業人員更換。
- > 禁止拆卸單個組件。

2.3.3 避免冷凝

- > 切勿將產品安裝在過於潮濕的房間內。確保通風良好，以防止電氣元件上出現冷凝。
- > 如果產品從低溫處移到暖和的地方，請先將其關閉幾個小時，以避免可能出現的冷凝。

2.4 衛生

2.4.1 髒水、污水或長期積水對健康的損害

使用髒水、污水或長期積水進行清洗可能會危害健康。

- > 本產品僅可使用自來水管道的冷飲用水。
- > 請勿連接廢水、髒水、工業用水、海水或其他未經處理和僅半處理的水。
- > 請使用隨產品附帶的新供水水管，禁止使用舊供水水管。
- > 如果產品已經有兩周或更長時間沒有使用，請透過應用程式啟動額外的自動清潔功能。
[▶ 應用程式] 選單-保養-自動清潔

2.5 避免產品損壞

2.5.1 一般注意事項

- > 請僅使用安裝套件中的零配件，以防發生故障。
- > 請僅使用 Duravit 推薦的配件。

2.5.2 冷凍水造成的損壞

> 請勿在有霜凍風險的房間內安裝和使用本產品。室內溫度不得低於 4 °C (39 °F)。

2.5.3 鈣化造成的損壞

在硬水質地區，可能會出現水垢沉積。水垢會影響本產品的性能。

> 請檢查您所在地區的水質。如果水的硬度 ≥ 14 °dH (2.5 mmol/l)，Duravit 建議安裝軟水裝置。

3 安裝現場要求

陶瓷馬桶安裝正確。

> 請遵守單獨的安裝說明。



4 技術資料

電氣連接	
額定電壓	220 - 240 V, 50 - 60 Hz
額定功率	1080 W
斷路器	$I_N = 16 \text{ A}$
RCD	$I_N = 30 \text{ mA}$
防護類型	IPX4
防護等級	I
電纜規格	供電線的橫截面 1 - 2.5 mm ² (17 - 14 AWG)

水管連接	
冷水	DN 15 (½ ")
水壓	0.07 - 0.75 MPa (10 - 109 psi)
水硬度	最大 2.4 mmol/l (240 ppm)

5 安裝說明

1 安裝方案

A: 壁掛式馬桶隱藏式安裝

B: 單體式馬桶隱藏式安裝

A 方案在各種安裝方案中最有代表性。

請遵循 **2** 安裝說明。

> 請遵守單獨的安裝說明。

27 + 36

> 檢查產品是否正常工作。

> 請遵循操作手冊。

! 注意

髒水、污水或長期積水對健康的損害

使用髒水、污水或長期積水進行清洗可能會危害健康。

> 如果產品已經有兩周或更長時間沒有使用，請透過應用程式啟動額外的自動清潔功能。

[▶應用程式] 選單-保養-自動清潔



KO

1 이 문서에 대해

이 제품에 관한 모든 문서와 기타 정보는 온라인으로 이용할 수 있습니다.

> qr.duravit.com 또는 www.duravit.com을 통해 온라인 문서를 불러오십시오.

2 안전

2.1 문서의 목적

이 설명서는 Duravit 제품에 포함된 구성 요소입니다. 이 설명서를 따르지 않는 경우, 인명 상해, 제품 손상 및/또는 물적 손상을 입을 수 있습니다.

> 설명서를 읽고 따르십시오.

> 본 문서를 보관하고 다음 사용자에게 전달하십시오.

사진에 있는 제품에 기술적인 개선 및 디자인 변경이 있을 수 있습니다.

2.2 대상 그룹 및 자격

반드시 자격을 갖춘 배관공이 설치해야 합니다.

- 배관공이란 적합한 기술 교육, 지식 및 경험을 갖추고, 위생 영역에서 설치 시 발생할 수 있는 위험과 리스크를 인지하고 피할 수 있는 사람을 말합니다.

- 배관공은 적합한 보호 장구를 선택하고 사용할 수 있습니다.

- 배관공은 지역 에너지 및 수도 공급업체의 설치 규정과 국가별 표준을 숙지하고 이에 유의합니다.

2.3 전기 안전

2.3.1 감전으로 인한 사망 위험

전기와 접촉하면 치명적인 감전을 초래할 수 있습니다.

2.3.2 일반적인 예방 조치

> 제품을 정해진 전기 케이블로만 연결하십시오.

> 제품을 올바르게 접지해야 합니다. 제품은 올바르게 접지된 경우에만 작동하십시오.

> 전기 부품을 설치하기 전에 전원에서 분리하십시오.

> 전원 공급 장치가 실수로 켜지지 않도록 하십시오.

> 모든 부품의 전원이 차단되었는지 확인하십시오.

> 전기 케이블을 절대 젖은 손으로 만지지 마십시오.

> 이 제품의 네트워크 연결이 손상되면 제조사, 고객 지원 서비스 또는 이와 유사한 자격이 있는 사람을 통해 교체하여 위험을 방지해야 합니다.

> 개별 구성요소를 제거하지 마십시오.

2.3.3 응축수 방지

> 과도하게 습한 공간에 제품을 설치하지 마십시오. 전기 구성 요소에 응축이 발생하지 않도록 충분히 환기하십시오.

> 제품을 추운 곳에서 따뜻한 곳으로 옮긴 경우, 먼저 몇 시간 전원을 꺼두어 응축수가 발생하지 않도록 방지하십시오.

2.4 위생

2.4.1 더러운 물, 오염된 물 또는 오랫동안 고여 있던 물로 인한 건강 손상

더럽거나 오염된 물 또는 오랫동안 고여 있던 물을 세정 기능에 사용하면 건강이 손상될 수 있습니다.

> 상수도 파이프에서 나오는 차가운 음용수를 제품에 공급하십시오.

> 오수, 중수, 재활용수 또는 해수 및 기타 정화되지 않거나 덜 정화된 용수를 연결하지 마십시오.

> 함께 제공된 수도 공급 호스만 사용하고, 낡은 호스는 다시 사용하지 마십시오.

> 제품을 2주 이상 사용하지 않은 경우, 앱을 통해 추가의 셀프 클리닝을 활성화하십시오.

[▶] 앱] 메뉴 - 관리 - 셀프 클리닝

2.5 제품 손상 방지

2.5.1 일반적인 예방 조치

> 오작동을 방지하기 위해 설치 세트에 포함된 부품만 사용하십시오.

> Duravit이 권장하는 액세서리만 사용하십시오.

2.5.2 물 결빙으로 인한 손상

> 결빙 위험이 있는 공간에 제품을 설치하여 작동하지 마십시오. 실내 온도는 4°C(39°F) 이상이어야 합니다.

2.5.3 석회 침전으로 인한 손상

경수를 사용하는 지역에서는 석회가 침전될 수 있습니다. 석회는 제품 라인을 손상시킬 수 있습니다.

> 사용 지역의 수질을 점검하십시오. 물 경도가 $\geq 14^{\circ}\text{dH}$ (2.5mmol/l)인 경우 Duravit은 연수 시스템의 설치를 권장합니다.

3 설치 장소 전제 조건

세라믹 변기가 적절하게 설치되어 있음.

> 별도의 설치 설명서에 유의하십시오.



4 기술 제원

전기 연결	
공칭 전압	220 – 240V, 50 – 60Hz
정격 출력	1080W
전원 스위치	$I_N = 16A$
RCD	$I_N = 30mA$
보호 등급	IPX4
보호 등급	I
케이블 사양	공급 라인 단면적 1~2.5mm ² (17~14AWG)

수도 연결부	
냉수	DN 15 (½")
수압	0.07~0.75MPa (10~109psi)
물경도	최대 2.4mmol/l (240ppm)

5 설치 지침

1 설치 버전

A: 벽면 설치형 양변기 매립형 설치

B: 일체형 양변기 매립형 설치

다른 설치 옵션을 대표하여 A를 설명합니다.

2 설치 설명서에 유의

> 별도의 설치 설명서에 유의하십시오.

27 + 36

> 제품이 올바르게 작동하는지 점검하십시오.

> 사용 설명서에 유의하십시오.

⚠ 주의

더러운 물, 오염된 물 또는 오랫동안 고여 있던 물로 인한 건강 손상

더럽거나 오염된 물 또는 오랫동안 고여 있던 물을 세정 기능에 사용하면 건강이 손상될 수 있습니다.

> 제품을 2주 이상 사용하지 않은 경우, 앱을 통해 추가의 셀프 클리닝을 활성화하십시오.

[▶] 앱] 메뉴 - 관리 - 셀프 클리닝



AR

1 حول هذا المستند

جميع المستندات الخاصة بهذا المنتج وغيرها من المعلومات الإضافية متاحة عبر الإنترنت:

< يمكن استدعاء المستندات الإلكترونية على الإنترنت عبر الموقع الإلكتروني www.duravit.com أو qr.duravit.com.

2 الأمان

2.1 الغرض من المستند

الدليل جزء من منتج Duravit. قد يؤدي عدم اتباع التعليمات إلى حدوث إصابات شخصية و/ أو تلف المنتج و/ أو تلف الممتلكات.

< احرص على قراءة الدليل واتباع ما به من تعليمات.

< احفظ هذه الوثيقة وامنها للمستخدمين اللاحقين.

نحتفظ بحق إدخال تحسينات فنية تعديلات شكلية على المنتجات المعروضة في الصور.

2.2 المجموعة المستهدفة والتأهيل

لا يجوز إجراء التركيب إلا على يد فنيي السباكة.

– فنيو السباكة هم أشخاص تلقوا تدريباً فنياً ويتمتعون بمعرفة وخبرة مناسبة، حتى يتمكنوا من التعرف على الأخطار والمخاطر التي يمكن أن تنشأ أثناء التركيب في المنطقة الصحية وتجنبها.

– فنيو السباكة مؤهلون لاختيار معدات الحماية المناسبة واستخدامها.

– فنيو السباكة على دراية بلوائح التركيب الصادرة عن شركات المرافق المحلية والمعايير الخاصة بكل بلد، ويراعونها جيداً.

2.3 السلامة الكهربائية

2.3.1 خطر الموت بسبب صعقة كهربائية

قد ينتج عن ملامسة الكهرباء حدوث صدمة كهربائية مميتة.

2.3.2 إجراءات احتراسية عامة

< لا توصل المنتج إلا بكابل الكهرباء المحدد له.

< لا بد من تأريض المنتج بشكل سليم. لا تستخدم المنتج إلا إذا كان مؤرّضاً بشكل سليم.

< افصل التيار الكهربائي عن العناصر الكهربائية قبل التركيب.

< تأكد من عدم إمكانية تشغيل الإمداد الكهربائي عن غير قصد.

< تحقق من أن جميع العناصر خالية من الجهد الكهربائي.

< لا تلمس وصلة الكهرباء أبداً وبداك مبللتان.

< في حالة تلف كابل الكهرباء الخاص بهذا المنتج، يجب استبداله من قبل الشركة المصنعة أو خدمة العملاء أو شخص مؤهل بالقدر المماثل، تجنباً لوقوع أي مخاطر.

< لا تقم بخلع أي مكونات.

2.3.3 تجنب التكثف

< لا تركيب المنتج في مكان نسبة الرطوبة به عالية للغاية. تحقق من توفير التهوية الكافية لمنع التكثف داخل المكونات الكهربائية.

< إذا تم إحضار المنتج من مكان بارد إلى مكان دافئ، فاتركه أولاً مغلقاً لبضع ساعات تجنباً للاحتمالية حدوث التكثف.

2.4 النظافة

2.4.1 الأضرار الصحية جراء المياه المتسخة أو الملوثة أو الراكدة لفترة طويلة

استخدام المياه الملوثة أو غير النظيفة أو الراكدة لفترة طويلة لأداء وظائف الاستحمام يمكن أن يتسبب في حدوث أضرار صحية.

< قم بإمداد المنتج بمياه شرب باردة من وصلة المياه الرئيسية.

< لا تستخدم مياه الصرف أو المياه الطينية أو المياه الصناعية أو مياه البحر أو غيرها من المياه غير المعالجة أو المعالجة بشكل معتدل فقط.

< لا تستخدم إلا وصلات الإمداد بالمياه الموردة مع المنتج، ولا تعيد استخدام الوصلات القديمة.

< إذا لم يتم استخدام المنتج لمدة أسبوعين أو أكثر، فقم بتفعيل وظيفة التنظيف الذاتي الإضافي عبر التطبيق. [التطبيق] القائمة – العناية – التنظيف الذاتي

2.5 تجنب إلحاق أضرار بالمنتج

2.5.1 إجراءات احتراسية عامة

< منعاً لحدوث أعطال، استخدم فقط الأجزاء الموجودة في مجموعة التثبيت.

< لا تستخدم إلا الكماليات الموصى بها من قبل Duravit.

2.5.2 الأضرار الناتجة عن الماء المتجمد

< لا تقم بتركيب المنتج أو تشغيله في الأماكن المهددة بخطر التجمد. يجب ألا تقل درجة حرارة الغرفة عن 4 م° (39 °ف).

2.5.3 الأضرار الناتجة عن التكلس

في المناطق التي يتسم الماء بها بأنها عسر، يمكن أن تتكون طبقات تكلس. الكلس يمكن أن يضر بأداء المنتج.

< تحقق من جودة المياه في المنطقة. عندما تكون درجة عسر الماء ≤ 14 °درجة عسر ألمانية (2.5 ملي مول/لتر) فإن شركة Duravit توصي بتركيب وحدة تخفيف عسر الماء.

3 الاشتراطات الواجب تحققها في مكان التركيب

السيراميك مثبت بطريقة فنية سليمة.
< احرص على مراعاة دليل التركيب المنفصل.

4 البيانات الفنية

وصلة الماء	
ماء بارد	DN 15 (½ بوصة)
ضغط الماء	0.07 – 0.75 ميغا باسكال (10 – 109 رطل/بوصة مربعة)
عسر الماء	يحد أقصى 2.4 ملي مول/لتر (240 جزء في المليون)

5 إرشادات حول التركيب

1 أنواع التركيب

A: تركيب مدمج مع مرحاض معلق على الحائط

B: تركيب مدمج مع مرحاض قطعة واحدة

A موضح على سبيل المثال لإمكانات التركيب الأخرى.

2 احرص على مراعاة دليل تركيب

< احرص على مراعاة دليل التركيب المنفصل.

27 + 36

< قم بالفحص للتحقق من أن المنتج يعمل بشكل سليم.
< احرص على مراعاة دليل الاستخدام.



الأضرار الصحية جراء المياه المتسخة أو الملوثة أو الراكدة لفترة طويلة

استخدام المياه الملوثة أو غير النظيفة أو الراكدة لفترة طويلة لأداء وظائف الاستحمام يمكن أن يتسبب في حدوث أضرار صحية.

< إذا لم يتم استخدام المنتج لمدة أسبوعين أو أكثر، فقم بتفعيل

وظيفة التنظيف الذاتي الإضافي عبر التطبيق.

◀ التطبيق [القائمة – العناية – التنظيف الذاتي

التوصيل الكهربائي	
الطاقة الاسمية	V 60 – 50 ,Hz 240 – 220
القدرة الاسمية	1080 وات
قاطع الدائرة	$I_N = 16$ أمبير
تجهيزة RCD	$I_N = 30$ مللي أمبير
نوع الحماية	IPX4
فئة الحماية	I
مواصفة الكابل	المقطع العرضي لكابل الإمداد 1 – 2.5 مم ² (14 – 17 حسب مقياس الأسلاك الأمريكية AWG)



HE

1 על מסמך זה

כל המסמכים למוצר זה ומידע נוסף זמינים באינטרנט: qr.duravit.com או www.duravit.com גישה מקוונת למסמכים דרך

2 בטיחות

2.1 מטרת המסמך

ההוראות הן חלק בלתי נפרד מהמוצר Duravit. אי הקפדה על ההוראות עלולה לגרום חבלה גופנית, נזק למוצר ו/או לרכוש.
 < יש לקרוא את ההוראות ולפעול על פיהן.
 < יש לשמור מסמך זה ולהעביר למשתמש הבא.
 אנו שומרים לעצמנו את הזכות לבצע שיפורים טכניים ושינויים חזותיים במוצרים המוצגים.

2.2 קבוצת היעד והכשרה

ההתקנה תבוצע בידי אינסטלטורים בלבד.
 – האינסטלטורים הם אנשים בעלי הכשרה טכנית, ידע וניסיון מתאימים, הדרושים כדי לזהות ולמנוע סכנות וסיכונים העלולים להיווצר במהלך ההתקנה בתחום הכלים הסניטריים.
 – האינסטלטורים מוסמכים לבחור ציוד מיגון מתאים ולהשתמש בו.
 – האינסטלטורים מכירים ומקיימים את תקנות ההתקנה של חברות החשמל המקומיות ואת התקנים הספציפיים למדינה.

2.3 בטיחות החשמל

2.3.1 סכנת מוות עקב התחשמלות

המגע עם חשמל עלול לגרום להתחשמלות קטלנית.

2.3.2 אמצעי זהירות כלליים

< יש לחבר את המוצר בעזרת כבל החשמל המיועד למטרה זו בלבד.
 < יש לדאוג להארקה נאותה של המוצר. אין להפעיל את המוצר ללא הארקה נאותה.
 < יש לנתק רכיבים חשמליים מרשת החשמל לפני ההתקנה.
 < יש למנוע את הפעלת ספק הכוח בטעות.
 < יש לבדוק היעדר מתח בכל הרכיבים.
 < לעולם אין לגעת בקו החשמל בידיים רטובות.
 < אם כבל החשמל של מוצר זה פגום, יש להחליף אותו באמצעות היצרן או שירות הלקוחות שלו או בעזרת אדם מוסמך אחר, זאת כדי למנוע סכנות.
 < אין להסיר רכיבים בודדים.

2.3.3 מניעת עיבוי

< אין להתקין את המוצר בחדר לח מדי. יש לוודא אוורור נאות כדי למנוע עיבוי ברכיבים חשמליים.
 < אם המוצר מועבר ממקום קר למקום חמים, יש להשאיר אותו כבוי למשך כמה שעות כדי למנוע עיבוי אפשרי.

2.4 היגיינה

2.4.1 נזקים בריאותיים עקב מים מלוכלכים, מים מזוהמים או מים שעומדים למשך זמן רב

השימוש במים מלוכלכים, מזוהמים או עומדים לפונקציית הבידה עלול לגרום לנזקים בריאותיים.
 < יש לספק למוצר מי שתייה קרים מאספקת המים הראשית.
 < אין לחבר מי שפכים, מים אפורים, מים תעשייתיים, מי ים או מים אחרים שאינם מטהורים או שמטהורים חלקית בלבד.
 < יש להשתמש בצינורות כניסת המים המסופקים בלבד, אין לעשות שימוש חוזר בצינורות ישנים.
 < אם המוצר אינו בשימוש למשך שבועיים ומעלה, יש להפעיל ניקוי עצמי נוסף בעזרת היישומון.
 [יישומון] תפריט - תחזוקה - ניקוי עצמי

2.5 מניעת נזק למוצר

2.5.1 אמצעי זהירות כלליים

< למניעת תקלות השתמש בחלקים מתוך ערכת ההתקנה בלבד.
 < השתמש רק באביזרים המומלצים על ידי Duravit.

2.5.2 נזקים עקב מים קפואים

< אין להתקין ולהפעיל את המוצר בחללים העלולים לקפוא. טמפרטורת החדר חייבת להיות 4°C (39°F) לפחות.

2.5.3 נזקים עקב אבנית

באזורים עם מים קשים עלולה להיווצר אבנית. אבנית עלולה להשפיע על ביצועי המוצר.
 < יש לבדוק את איכות המים באזור. בקשיות מים של $14 \text{ }^{\circ}\text{dH}$ (2.5 mmol/l) חברת Duravit ממליצה להתקין מערכת ריכוך מים.

3 תנאים מוקדמים במקום ההתקנה

הקרמיקה הותקנה על ידי איש מקצוע.
 < יש להקפיד על הוראות ההתקנה הנפרדות.



4 נתונים טכניים

חיבור חשמלי	
מתח נקוב	220 - 240 V, 50 - 60 Hz
הספק נקוב	1,080 W
מפסק זרם	$I_N = 16 A$
RCD	$I_N = 30 mA$
סוג הגנה	IPX4
סיווג הגנה	I
מפרט הכבל	חתך רוחב של קו האספקה 2.5-1 מ"מ (14 - 17 AWG)

חיבור מים	
מים קרים	DN 15 (½")
לחץ המים	0.07-0.75 MPa (psi 109-10)
קשיות המים	עד 2.4 mmol/l (ppm 240)

5 הוראות הרכבה

1 אפשרויות התקנה

- א: התקנה סמויה עם אסלה תלויה על הקיר
- ב: התקנה סמויה עם אסלת מונבולוק
- א' מייצג אפשרויות התקנה אחרות.

2 יש להקפיד על הוראות ההתקנה

< יש להקפיד על הוראות ההתקנה הנפרדות.

27 + **36**

< בדוק אם המוצר פועל כהלכה.

< הקפד על הוראות ההפעלה.

⚠ זehירות

נזקים בריאותיים עקב מים מלוכלכים, מים מזוהמים או מים שעומדים למשך זמן רב

השימוש במים מלוכלכים, מזוהמים או עומדים לפונקציית הבידה עלול לגרום לנזקים בריאותיים.

< אם המוצר אינו בשימוש למשך שבועיים ומעלה, יש להפעיל ניקוי עצמי נוסף בעזרת היישומון.
< [יישומון] תפריט - תחזוקה - ניקוי עצמי



RU

1 Об этом документе

Все документы для этого изделия и дополнительная информация доступны в Интернете:

- > Получите доступ к онлайн-документам через qr.duravit.com или www.duravit.com.

2 Безопасность

2.1 Предназначение документа

Инструкция является частью изделия Duravit. НЕСОБЛЮДЕНИЕ инструкций может привести к травмам, повреждению изделия и/или материальному ущербу.

- > Прочтите инструкции и следуйте им.
- > Сохраните этот документ и передайте его последующим пользователям.

Мы оставляем за собой право на техническое усовершенствование и визуальные изменения изображенных изделий.

2.2 Целевая группа и квалификация

Монтаж должен осуществляться только специально обученными сантехниками.

- Сантехники - это люди с соответствующей технической подготовкой, знаниями и опытом, которые способны избежать опасностей и рисков, связанных с монтажом в зоне ванной комнаты.
- Сантехники компетентны в выборе и использовании подходящих средств защиты.
- Сантехники знают и соблюдают правила местных коммунальных служб и стандарты страны.

2.3 Электробезопасность

2.3.1 Смертельная угроза поражения электротоком

Контакт с электричеством может привести к смертельному поражению электрическим током.

2.3.2 Общие меры предосторожности

- > Соединять изделие только с предназначенным для этого электропроводом.
- > Изделие необходимо заземлить должным образом. Не используйте изделие, если оно не заземлено должным образом.
- > Перед монтажом отсоедините электрические компоненты от электросети.
- > Не допускайте случайного включения электричества.
- > Проверьте, обесточены ли все компоненты.

- > НИ В КОЕМ СЛУЧАЕ НЕ прикасаться к электропроводке мокрыми руками.
- > При повреждении электроподключения данного изделия неисправность должна быть устранена специалистами изготовителя, сервисной службы или квалифицированным специалистом во избежание опасности.
- > ЗАПРЕЩАЕТСЯ удалять отдельные компоненты.

2.3.3 Избежание конденсации

- > НЕ устанавливайте изделие в помещении с повышенной влажностью. Обеспечьте достаточную вентиляцию для предотвращения образования конденсата в электрических компонентах.
- > Если изделие вносится из холодного места в теплое, сначала оставьте его выключенным на несколько часов, чтобы избежать возможного образования конденсата.

2.4 Гигиенические процедуры

2.4.1 Вред для здоровья от загрязнённой, зараженной или стоячей воды

Использование загрязнённой, зараженной или стоячей воды для душа может вызвать проблемы со здоровьем.

- > Подведите к изделию холодную питьевую воду из водопроводной магистрали.
- > НЕ подключайте сточную, слабозагрязненную бытовую, хозяйственную, морскую или другие виды воды, не подключайте неочищенную или только слабоочищенную воду.
- > Используйте только входящие в комплект шланги для подачи воды, НЕ ИСПОЛЬЗУЙТЕ повторно старые шланги.
- > Если изделие НЕ использовалось две недели и более, активируйте дополнительную самоочистку через приложение.
[►Приложение] Меню – Уход – Самоочистка

2.5 Избегание повреждений изделия

2.5.1 Общие меры предосторожности

- > Во избежание неисправности используйте только детали из монтажного комплекта.
- > Используйте только аксессуары, рекомендованные Duravit.



2.5.2 Повреждения от замерзания воды.

> ЗАПРЕЩАЕТСЯ устанавливать и эксплуатировать изделие в помещениях, где существует риск замерзания. Температура в помещении должна быть не ниже 4 °C (39 °F).

2.5.3 Повреждения, вызванные известковым налетом

Известковый налет может образовываться в регионах с жесткой водой. Известковый налет может повлиять на характеристики изделия.

> Проверьте качество воды в вашем регионе. Duravit рекомендует установить смягчитель воды при жесткости воды ≥ 14 °dH (2,5 ммоль/л).

3 Требования к месту установки

Керамика установлена надлежащим образом.

> Соблюдайте отдельные инструкции по монтажу.

4 Технические характеристики

Электрическое подключение	
Номинальное напряжение	220 – 240 В, 50 – 60 Гц
Номинальная мощность	1080 Вт
Автоматический выключатель	$I_N = 16$ А
УЗО	$I_N = 30$ мА
Степень защиты	IPX4
Класс защиты	I
Спецификация кабеля	Поперечное сечение питающей линии 1 – 2,5 мм ² (17 – 14 AWG (Американский стандарт диаметра кабеля))

Подключение воды	
Холодная вода	DN 15(½")
Напор воды	0,07 – 0,75 МПа (10 – 109 psi (фунт-сила на кв. дюйм))
Жесткость воды	макс. 2,4 ммоль/л (240 ч. на млн.)

5 Указания по монтажу

1 Варианты монтажа

A: Скрытая установка с подвесным унитазом

B: Скрытая установка с моноблочным унитазом

A описывается как представление других вариантов установки.

2 Соблюдайте инструкцию по монтажу

> Соблюдайте отдельные инструкции по монтажу.

27 + 36

> Проверьте, работает ли изделие надлежащим образом.

> Соблюдайте инструкции, содержащиеся в руководстве по эксплуатации.

ВНИМАНИЕ

Вред для здоровья от загрязнённой, зараженной или стоячей воды

Использование загрязнённой, зараженной или стоячей воды для душа может вызвать проблемы со здоровьем.

> Если изделие НЕ использовалось две недели и более, активируйте дополнительную самоочистку через приложение.

[►Приложение] Меню – Уход – Самоочистка



TR

1 Kılavuz hakkında bilgi

Bu ürünle ilgili tüm dokümanlar ve daha fazla bilgi çevrim içi olarak hizmetinize sunulmuştur:

- > Çevrim içi dokümanlara qr.duravit.com veya www.duravit.com adresinden erişebilirsiniz.

2 Güvenlik

2.1 Montaj Kılavuzu'nun amacı

Bu Montaj Kılavuzu, Duravit ürününün bir parçasıdır. Kılavuzdaki talimatlara uyulmaması, kişisel yaralanmaya, ürün hasarına ve/veya maddi hasarlara neden olabilir.

- > Bu kılavuzu okuyun ve uygulayın.
- > Bu dokümanı saklayın ve ürünün daha sonraki kullanıcılarına teslim edin.

Resimlerde görülen ürünlerde teknik iyileştirmeler ve görsel değişiklikler yapma hakkımız saklıdır.

2.2 Hedef kitle ve özellikleri

Ürünün kurulumu sadece sıhhi tesisatçılar tarafından yapılmalıdır.

- Sıhhi tesisatçılar, sıhhi tesisatların kurulumu/montajı sırasında ortaya çıkabilecek tehlike ve riskleri fark edip bunları önleyebilecek uygun mesleki eğitimi almış ve bu konularda gerekli bilgi ve deneyimi olan kişilerdir.
- Sıhhi tesisatçılar işlerine uygun koruyucu ekipmanları seçme ve kullanma konusunda yetkilidirler.
- Sıhhi tesisatçılar, yerel kamu hizmeti şirketlerinin kurulum düzenlemelerini ve ülkeye özgü standartları bilirler ve bunlara uyarlar.

2.3 Elektrik emniyeti

2.3.1 Elektrik çarpmasından dolayı hayati tehlike

Elektrik teması ölümcül bir elektrik çarpmasına neden olabilir.

2.3.2 Genel önlemler

- > Ürünü sadece kendisi için belirtilen elektrik hattına bağlayın.
- > Ürün uygun bir toprak hattına bağlanmış olmalıdır. Ürünü sadece uygun şekilde topraklandıktan sonra çalıştırın.
- > Kurulumdan önce elektrikli bileşenlerin şebeke ile bağlantısını kesin.
- > Ürüne yanlışlıkla elektrik verilmemesi için gerekli önlemleri alın.

- > Tüm bileşenlerin enerjisinin kesik olduğundan emin olun.
- > Elektrik hattına ASLA ıslak eller ile dokunmayın.
- > Bu ürünün şebeke bağlantı kablosu hasar görürse tehlikeleri önlemek için hasarlı kablo mutlaka üretici, onun yetkilendirdiği servis veya benzer nitelikte kişiler tarafından değiştirilmelidir.
- > Ürünün HİÇBİR bileşenini sökmeyin.

2.3.3 Yoğuşmayı önleyin

- > Ürünü aşırı nemli bir odaya kurmayın. Elektrikli bileşenlerin yüzeyinde yoğuşma olmaması için odanın yeterince havalandırmasını sağlayın.
- > Ürün soğuk bir yerden sıcak bir yere getirildiğinde yoğuşma kaynaklı muhtemel bir nemliliği önlemek için ürünü çalıştırmadan önce orada birkaç saat bekletin.

2.4 Hijyen

2.4.1 Kirliliği, kirlenmiş veya uzun süre durmuş sudan kaynaklanan sağlık zararları

Ürünün duş fonksiyonları için kirliliği, kirlenmiş veya uzun süre durmuş su kullanılması sağlık sorunlarına neden olabilir.

- > Ürünü soğuk musluk suyu sağlayan ana su şebekesine bağlayın.
- > Hiçbir atık su, gri su, endüstriyel su, deniz suyu ya da diğer arıtılmamış veya sadece yarı arıtılmış su şebekesine bağlamayın.
- > Sadece ürünle birlikte verilen su giriş hortumlarını kullanın, eski hortumları tekrar kullanmayın.
- > Ürün iki hafta veya daha uzun süre kullanılmadıysa uygulama aracılığıyla ek kendi kendini temizleme özelliğini etkinleştirin.
[►Uygulama] Menü – Bakım – Kendi kendini temizleme

2.5 Ürün hasarını önleyin

2.5.1 Genel önlemler

- > Arızaları önlemek için sadece kurulum setindeki parçaları kullanın.
- > Sadece Duravit tarafından önerilen aksesuarları kullanın.

2.5.2 Suyun donmasına bağlı hasar

- > Ürünü suyun donabileceği odalara kurmayın ve bu odalarda çalıştırmayın. Oda sıcaklığı en az 4 °C (39 °F) olmalıdır.

2.5.3 Kireçlenmeye bağlı hasar

Suyu sert olan bölgelerde kireçlenme olabilir. Kireç, ürün performansını olumsuz etkileyebilir.

- > Bölgedeki suyun kalitesini kontrol edin/ettirin. Bölgenizdeki suyun sertliği ≥ 14 °dH (2,5 mmol/l) ise Duravit, tesisatınıza bir su yumuşatma cihazı taktırmanızı önerir.

3 Kurulum yerindeki gereksinimler

Vitrifiye profesyonelce monte edilir.

- > Ayrı montaj kılavuzuna riayet edin.

4 Teknik veriler

Elektrik bağlantısı	
Nominal gerilim	220 – 240 V, 50 – 60 Hz
Nominal güç	1080 W
Devre kesici	$I_N = 16$ A
Kaçak akım şalteri (RCD)	$I_N = 30$ mA
Koruma türü	IPX4
Koruma sınıfı	I
Kablo özelliği	Besleme kablosunun kesiti 1 – 2,5 mm ² (17 – 14 AWG)

Su bağlantısı	
Soğuk su	DN 15 (½ inç)
Su basıncı	0,07 – 0,75 MPa (10 – 109 psi)
Su sertliği	Azami 2,4 mmol/l (240 ppm)

5 Montaj bilgileri

1 kurulum seçenekleri

- A: Asma klozet ile gizli kurulum
 - B: Tek parça tuvalet ile gizli kurulum
- A, diğer kurulum seçeneklerini temsili olarak tarif eder.

2 Montaj Kılavuzu'na riayet edin

- > Ayrı montaj kılavuzuna riayet edin.

27 ve 36

- > Ürünün düzgün çalışıp çalışmadığını kontrol edin.

- > Kullanım Kılavuzu'na riayet edin.

⚠ DİKKAT

Kirli, kirlenmiş veya uzun süre durmuş sudan kaynaklanan sağlık zararları

Ürünün yıkama fonksiyonları için kirli, kirlenmiş veya uzun süre durmuş su kullanılması sağlık sorunlarına neden olabilir.

- > Ürün iki hafta veya daha uzun süre kullanılmadıysa uygulama aracılığıyla ek kendi kendini temizleme özelliğini etkinleştirin.
[►Uygulama] Menü – Bakım – Kendi kendini temizleme



- 2x
- 2x
- 2x
- 2x
- 2x

#613000 01 2 00 0304
 #613200 01 2 00 0304
 #613000 01 2 00 0300
 #613200 01 2 00 0300



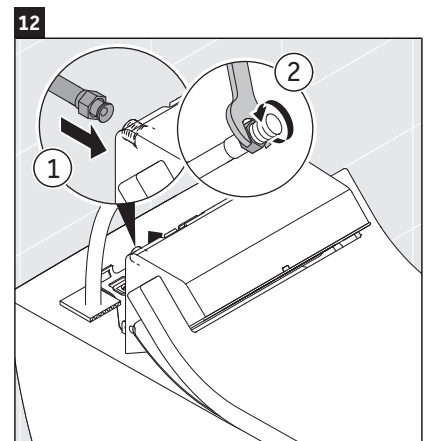
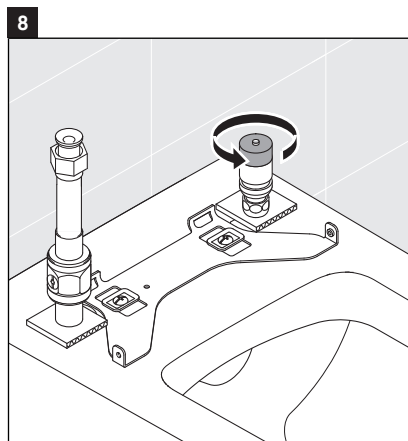
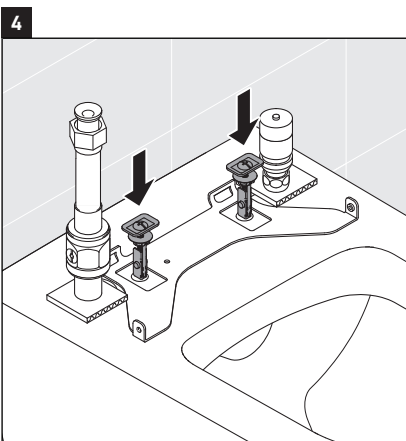
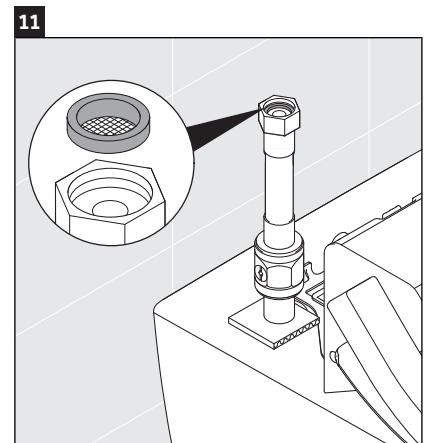
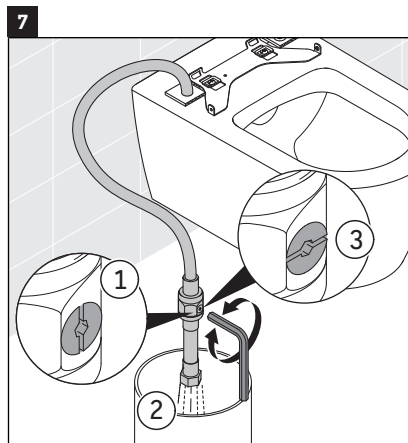
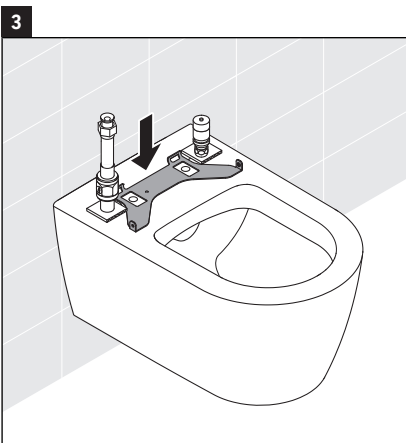
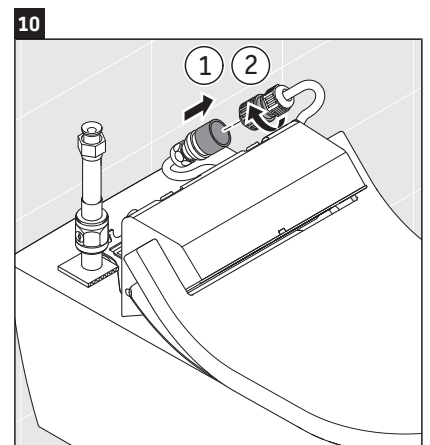
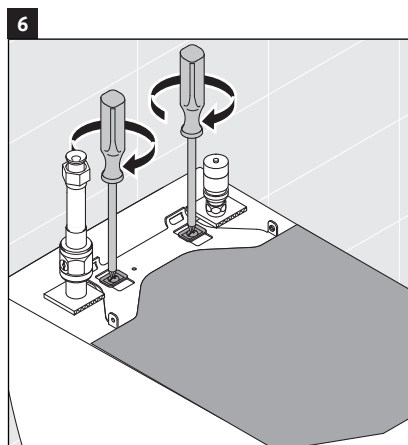
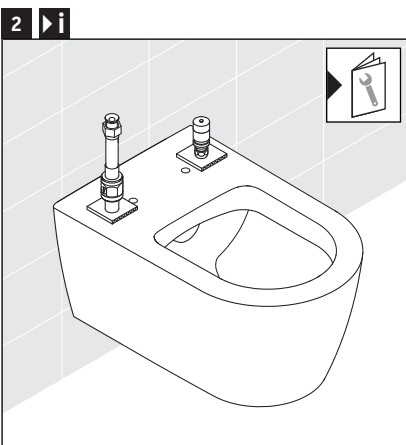
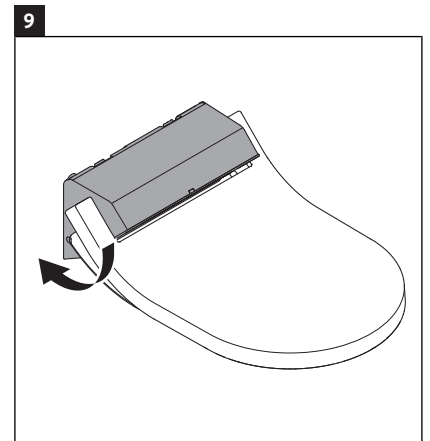
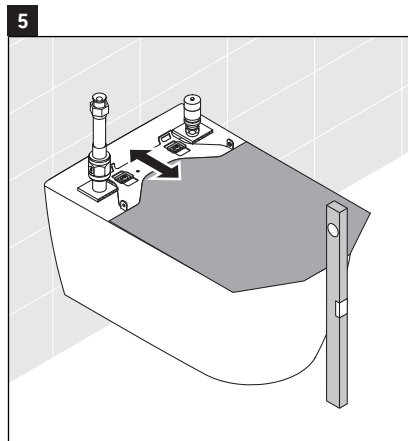
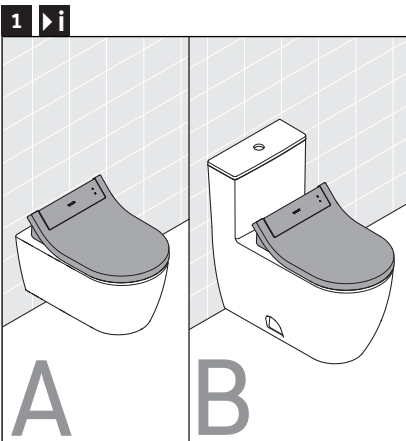

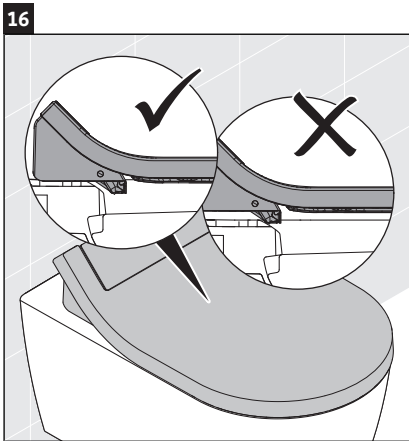
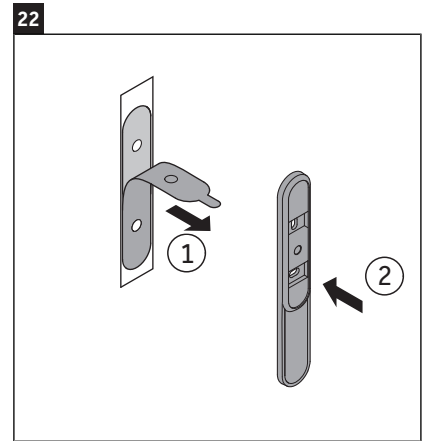
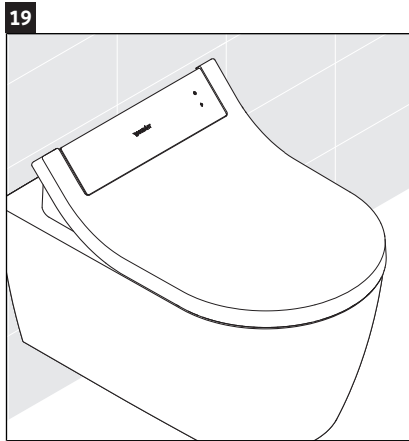
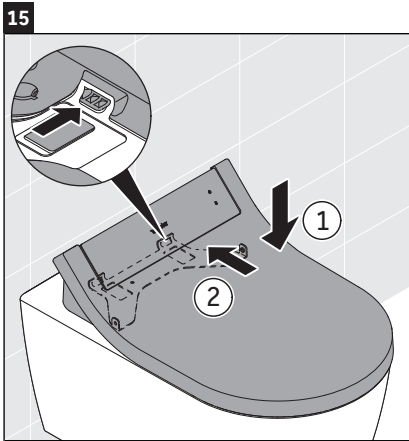
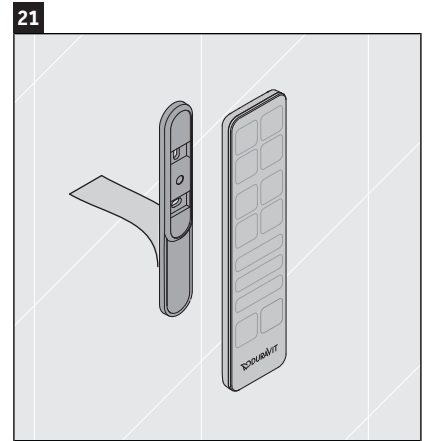
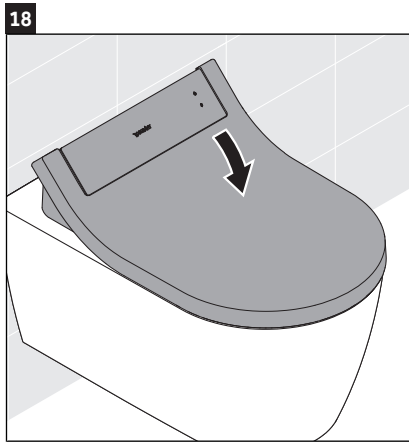
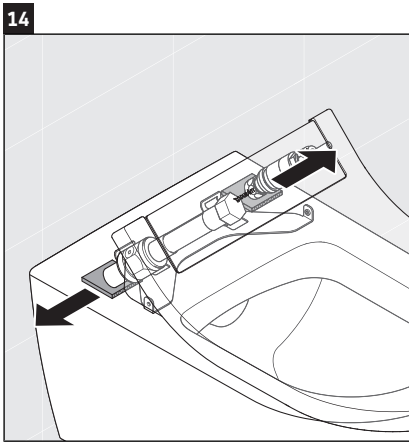
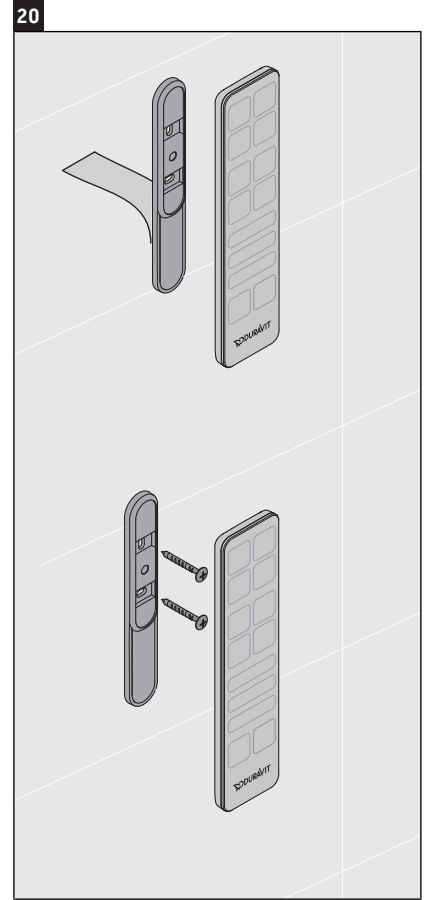
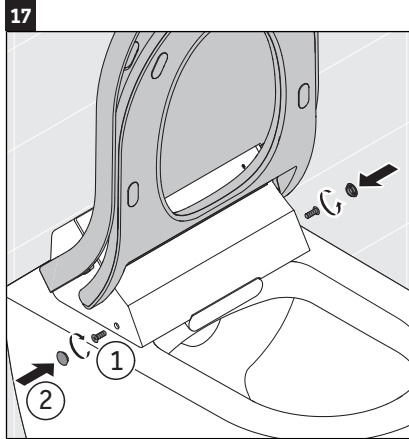
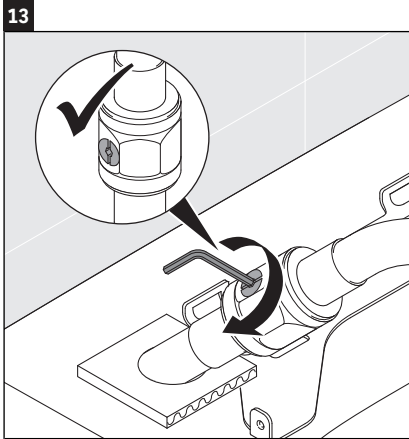

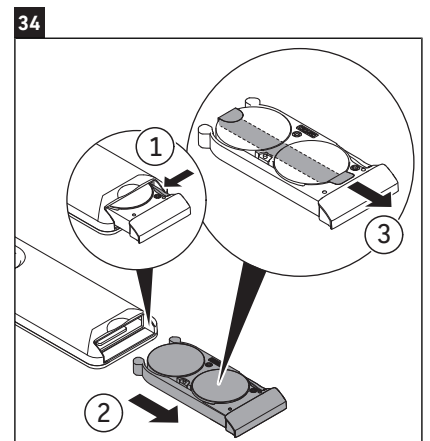
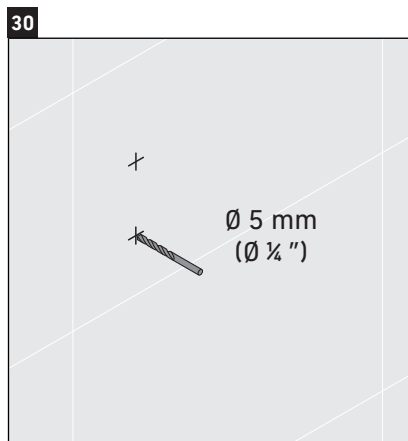
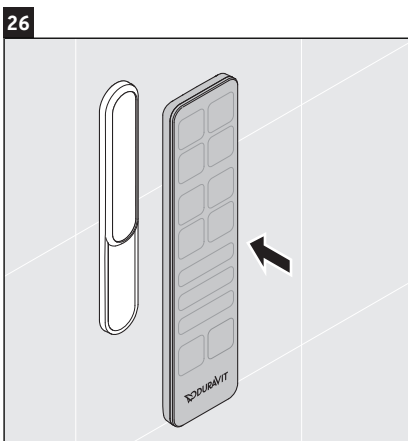
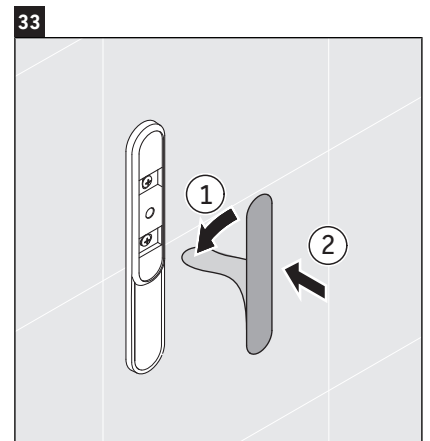
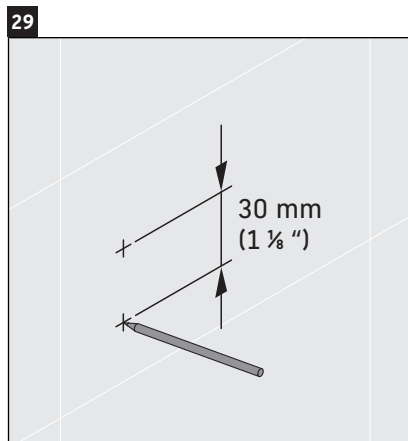
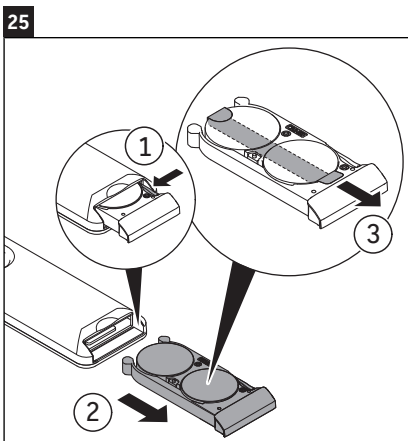
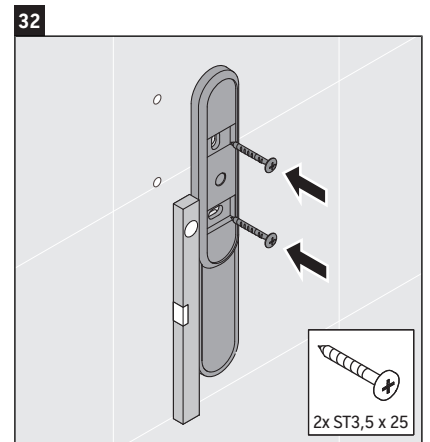
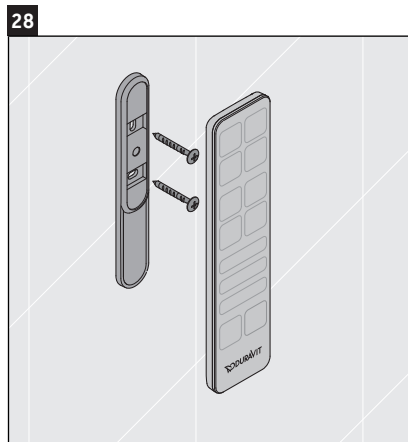
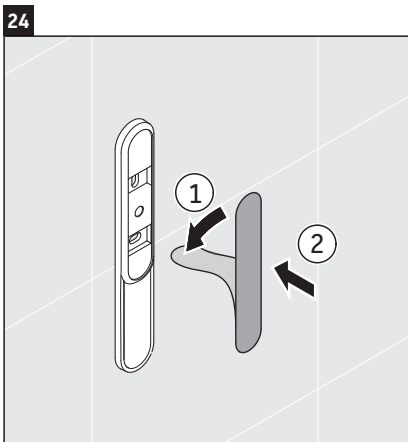
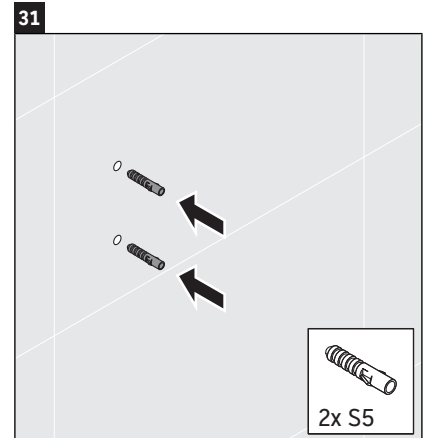
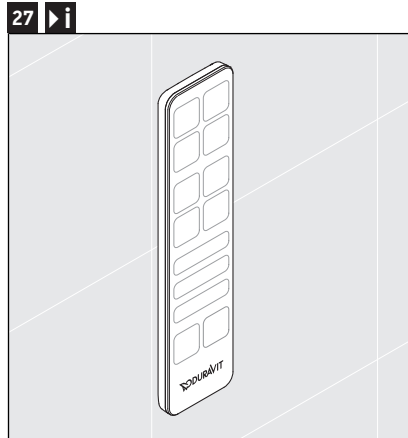
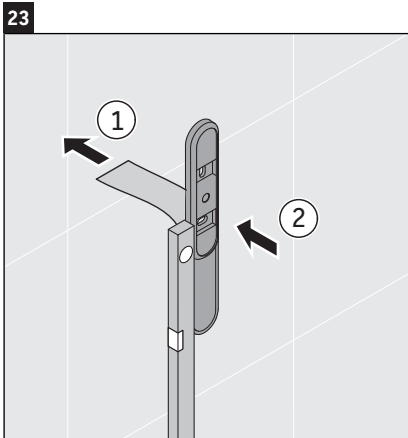



35

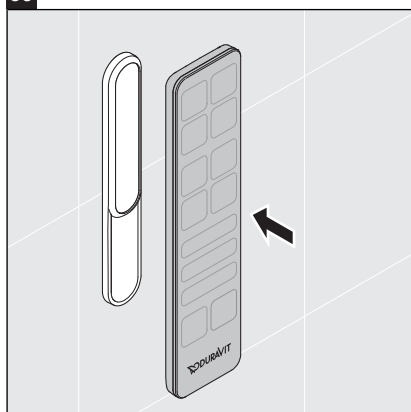

36 ▶ i

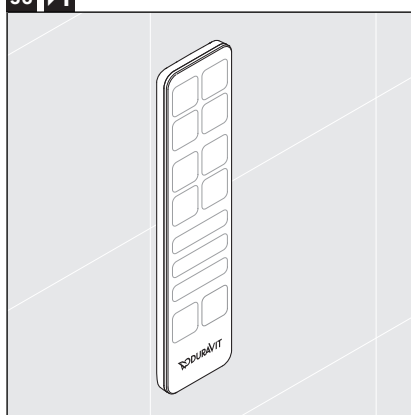

Duravit AG
P.O. Box 240
Werderstr. 36
78132 Hornberg
Germany
Phone +49 78 33 70 0
Fax +49 78 33 70 289
info@duravit.com
www.duravit.com

